

Handleiding: Adler 69



Coffez Machinehandel nv
Guido Gezellestraat 45, 8870 Izegem, België
Tel. +32 51 31 37 08
info@coffez.be

1. Specificaties

Naaldsysteem: 134-135

Naalddikte: 80-140 NM

Garendikte: max 30/3

Maximum snelheid: 1700 TPM

2. Bedrading

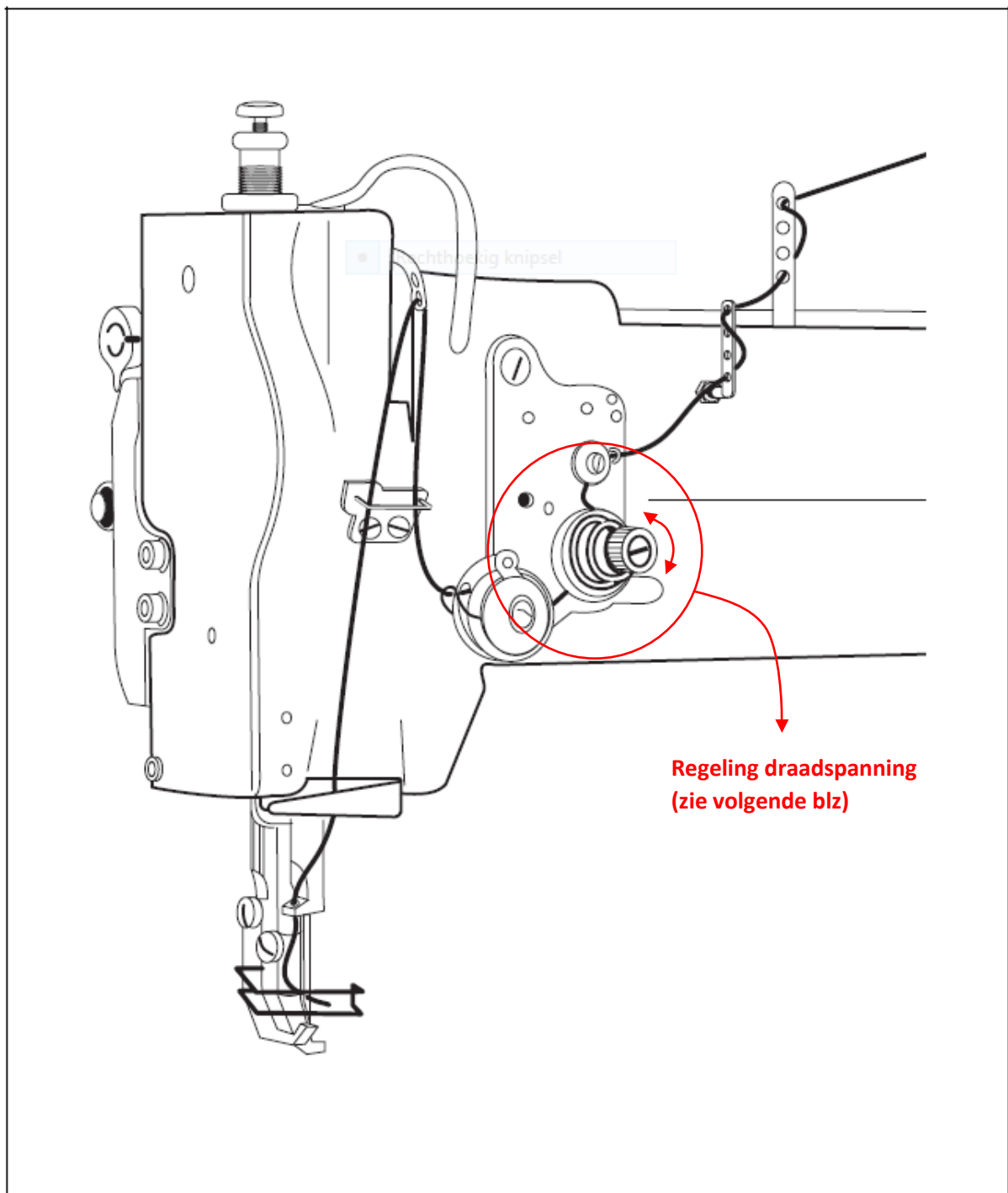

OPGEPAST : Indien U begint te stikken altijd de bovendraad vasthouden

3. Regeling draadspanning

Zie figuur vorige bladzijde

Breng de onderdraad naar boven door meer spanning (met de klok mee) op de bovendraad
Breng de bovendraad naar onder door minder spanning (tegen de klok) op de bovendraad

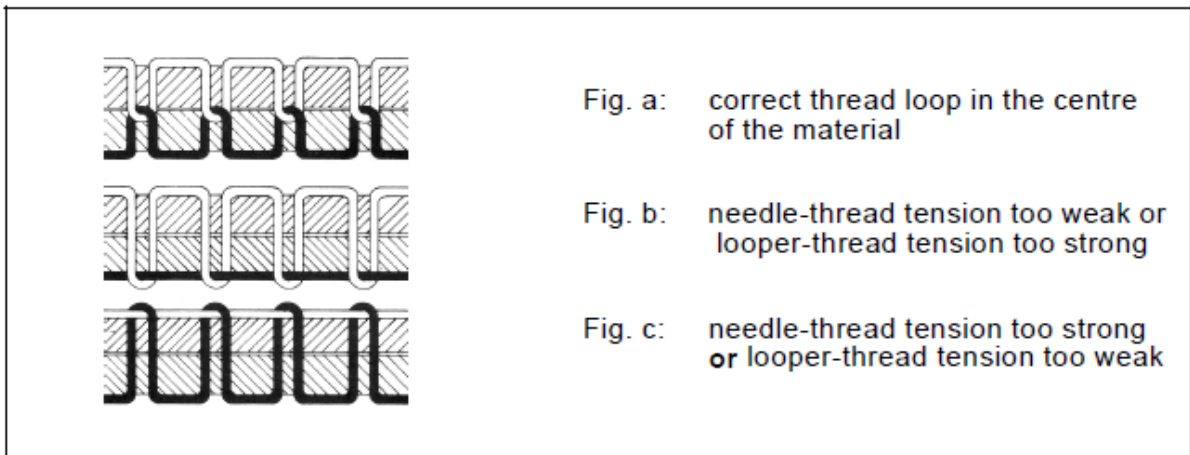

4. Spoelwinder

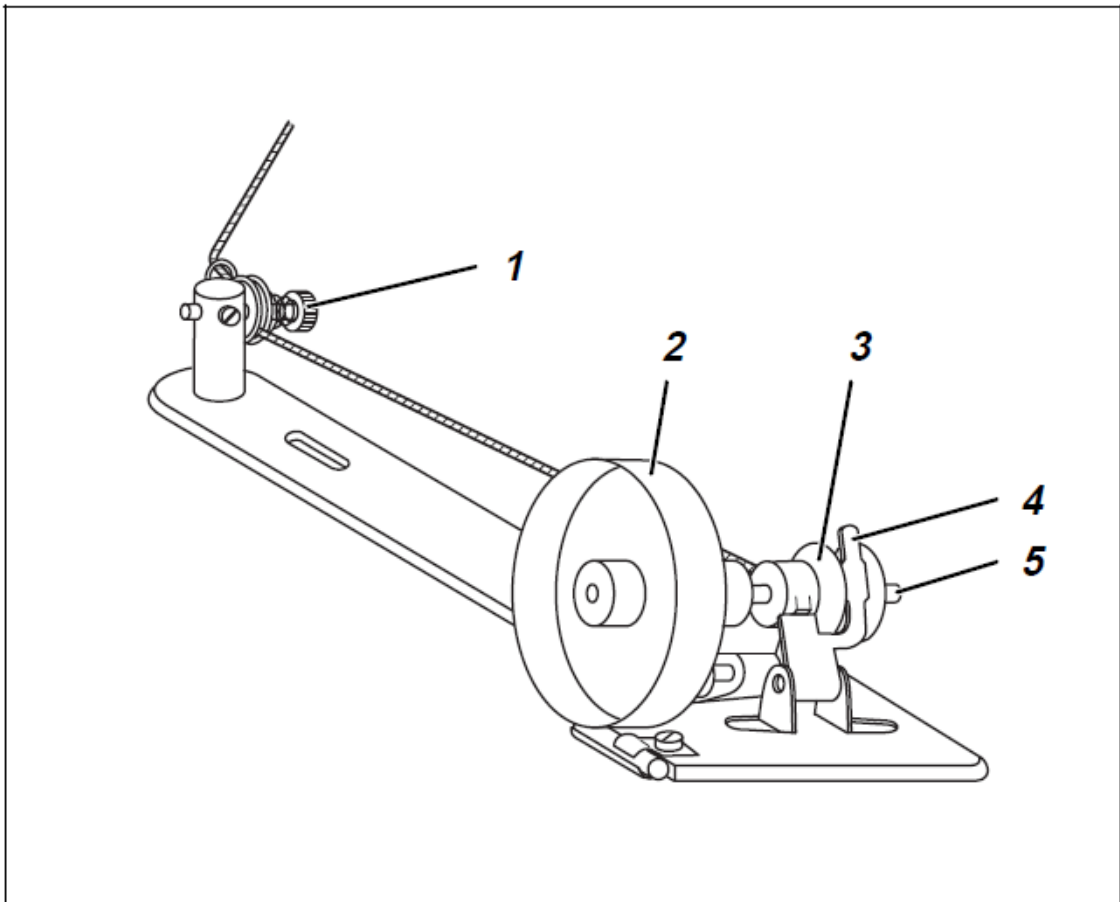

5. Spoel / spoelhuls

Opgepast dat de draad niet in het gat van de spoel zit bij inbrengen van spoel en spoelhuls

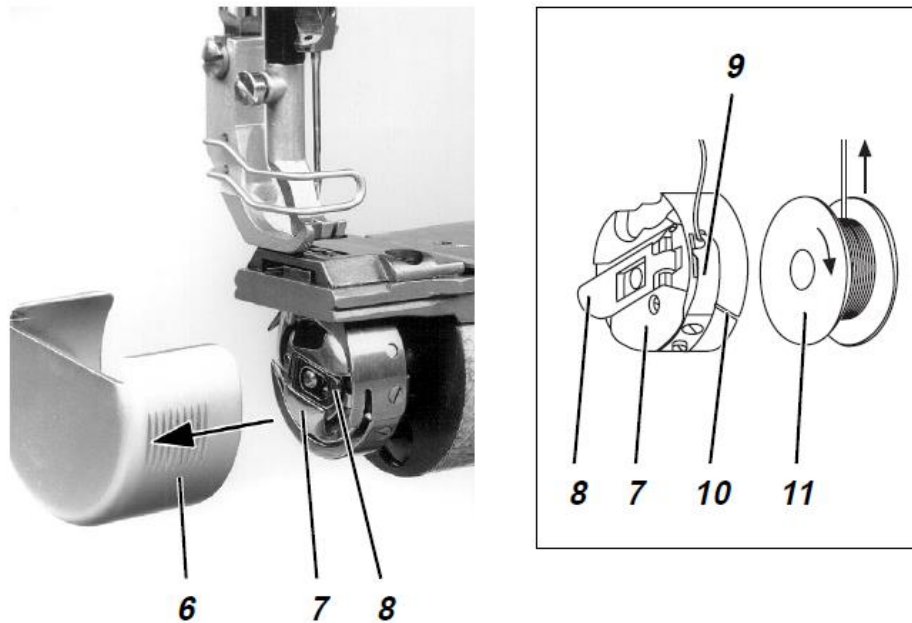

6. Naald vervangen

De lange gleuf naar links / de korte uithaling (8) naar rechts
 De naald zo diep mogelijk steken

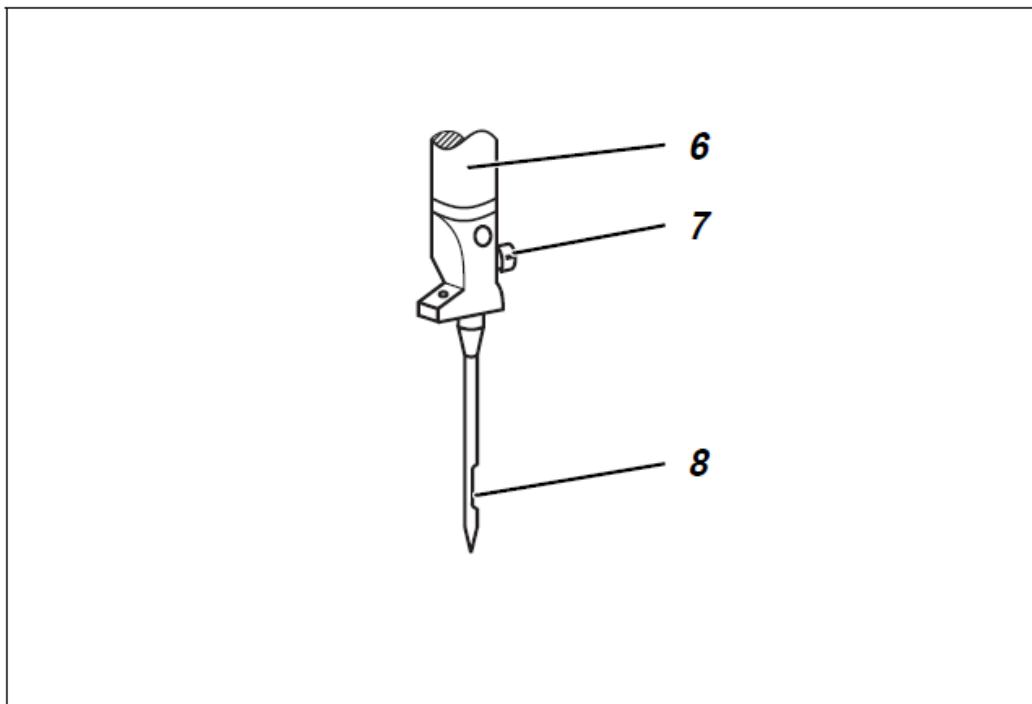

7. Snelheid regelen

Op de moter (onder het tafelblad) is een display met 2 knopjes.
 Druk eerst op de linkse knop (PO verschijnt)
 Druk dan op de rechtse knop
 Druk opnieuw op de linkse knop tot de gewenste snelheid, de teller begint bij 65 opnieuw bij 1.
 Kies een snelheid tussen 1 en 15
 Druk op de rechtse knop om te bevestigen

8. Voetdruk & steeklengte instellen

De gewenste voetdruk wordt aangepast met schroef 1.
 - voetdruk verhogen = draai schroef 1 met de klok mee.
 - naivoetdruk verlagen = draai schroef 1 tegen de klok in.

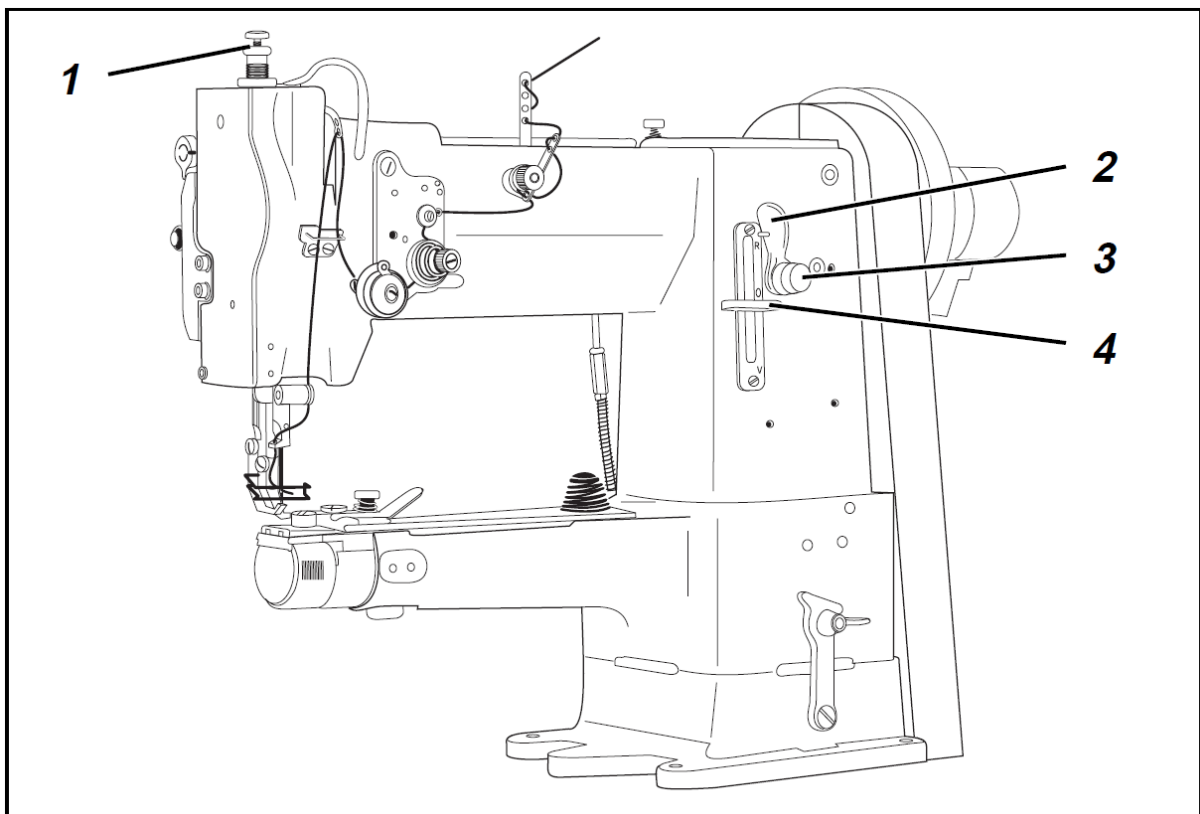

Om de steeklengte aan te passen :

- Draai vleugelmoer 2 tegen de klok in.
- Stel de gewenste steeklengte in met schroef 3.

Vergroot steeklengte = draai schroef 3 tegen de klok in. De hendel van de stekenregelaar 4 gaat omlaag.

Steeklengte verkleinen = schroef 3 met de klok meedraaien. De stekenregelaar 4 beweegt omhoog.
 - Draai vleugelmoer 2 rechtsom vast.

9. Smering

- 2 keer per week bij normaal gebruik,
1 druppel olie in grijper (zie tekening) en in alle smeerpunten (zie foto's hieronder)
De smeerpunten zijn op de machine rood gemarkeerd

